

IsoAir[®] Pro-Plus

ポンプ内蔵型 気中パーティクルセンサー

Wi-Fi対応の据置型
軽量・省スペース設計
ブロワ内蔵
NFCタグで円滑運用



Without measurement there is no control

IsoAir[®] Pro-Plus はブロワ内蔵・遠隔操作式据置型の気中パーティクルカウンターです。小型ながら最新の技術を搭載し、シンプルな環境モニタリングシステムの構築・運用を実現します。

設置自由度の向上

- 従来モデルに比べておよそ50%の小型軽量化、およびオプションのWi-Fi通信機能により、製造ラインへの設置自由度を大幅に向上させました。
- 等速吸引プローブは、本体吸入口に直接装着することも、本体吸入口に接続したサンプリングチューブに装着することも可能です。

モニタリング環境への耐性

- 腐食に強い耐性をもつ316Lステンレス鋼を筐体に採用しています。
- 防塵・防水性能は、IP65およびNEMA 4Xを達成しています。
- 本体内のサンプル流路に特殊コーティングを施し、過酸化水素ガス(VHP)への耐性を強化しました。

保守時のわずらわしさの解消

- 付属するブラケットからの本体の取外し・取付けが簡単なうえ、測定ポイントの識別情報(IPアドレスなど)をブラケットのNFCタグが保持するため、プラグアンドプレイが可能です。

モニタリングシステムへの組入れ

- FacilityPro[®]環境モニタリングシステムで包括的に制御、測定データの管理・活用を行うことができます。他社製システムへのデータ転送も可能です。



**PARTICLE
MEASURING
SYSTEMS[®]**

a spectris company

機能・特長

設置柔軟性

- 測定ポイントの限られたスペースに収まるサイズ
- サンプリングチューブを使用したサンプル吸入が可能
- ワイヤレス通信機能(オプション)

運用容易性

- ブラケットにNFCタグを取り付け、IPアドレスなどのネットワーク識別情報をNFCタグから読み込むことが可能なため、保守時などに再設定が不要
- 楽に行えるブラケットからの本体着脱

信頼性・安全性

- 3000件のサンプルデータを本体に保存することができ、通信障害によるデータ消失のリスクを最小化
- プローブにキャップを装着した状態で作動した場合、自動的に停止
- 316Lステンレス製の筐体、IP65/NEMA 4Xの防塵・防水性能、VHPへの耐性
- HEPAフィルターを装着した排気口

経済性

- ブロワ内蔵のため、外部真空源が不要
- 保守の負担を軽減する長寿命レーザー

その他

- 粒径チャンネル：0.3 μ mから25.0 μ mの範囲内で8チャンネルまで設定可能、または2チャンネル(0.5 μ mと5.0 μ m)の製薬モード
- 流量：28.3 LPM
- 本体前面に2つのLED(パーティクル検出時に点灯する表示灯と設定変更可能な装置ステータス表示灯)
- 電源の選択(100-240 VAC/24 VDC)
- デジタル信号出力・アナログ信号入出力機能(オプション)

用途

- 半導体製造、医薬品製造などのクリーンルームやミニエンバイロメント、アイソレータにおける微粒子のモニタリング

IsoAir[®] Pro-Plus

ポンプ内蔵型 気中パーティクルセンサー

仕様

粒径チャンネル	8チャンネル (0.3 - 25.0 μmの範囲内でサイズ設定) または製薬モード (0.5 μmと5.0 μmの2チャンネル)
流量	28.3 LPM (1.0 CFM) ± 5%
偽計数	≤ 7.07 個/m ³
最大可測粒子濃度 ¹	42,924,662 個/m ³
内蔵ブロウ	発熱せずに静音稼働する、耐久性のある、カーボンペーンを使わないブロウ 本体底面の排気口に交換可能な HEPA フィルターを装着
自動停止	本体作動中にブロウの異常、またはプローブ保護キャップの装着を検知した場合 停止後、ユーザー設定に従って自動的に再起動を試みます。
通信	- PMS TCP/IP または Modbus TCP/IP - 4チャンネルの4-20 mA 入力 DC 24 V (オプション) - 3チャンネルの4-20 mA 出力 (オプション) 微粒子数の出力用：2チャンネル、機器の状態の出力用：1チャンネル - 5チャンネルのソリッドステートリレー 48 V 0.5 A (オプション)
Wi-Fi (オプション)	IEEE 802.11b/g セキュリティプロトコール：WPA、WPA2、WEP
モニタリングソフトウェア (オプション)	- Facility Net - Pharmaceutical Net Pro - FacilityPro [®] SMART NG、FacilityPro SCADA NG
データの保全	3000件の測定データを本体にバックアップ
LED 表示灯	- ステータス表示：2色 - 動作表示：1色
外装	316 L ステンレス製
外寸	260.0 mm (幅) x 100.8 mm (奥行) x 188.0 mm (高さ)
重量	4.0 kg
電源	AC：100-240 V ± 10% 1.5 A 50/60Hz DC：24 V ± 10%
レーザーのクラス	US 21 CFR 1040.10 および EN60825-1 規格のクラス 1、ただし単体では EN60825-1 規格のクラス 3B
校正	ISO 21501-4:2018 に準拠、NISTトレーサブルなマテリアルを使用

¹ 最大可測粒子濃度における計数損失は 10%未満

PMS Japan

PMS日本支社

(スペクトリス株式会社 PMS事業部)

〒210-0024

神奈川県川崎市川崎区日進町7-1

川崎日進町ビル4F

Tel: 044 589 3498 (代表)

Fax: 044 245 5000

Email: pmsjapan@pmeasuring.com

サービスセンター(校正・修理)

Tel: 044 589 3418

Email: svcpcmsjapan@pmeasuring.com

<https://pmeasuring.jp>

Headquarters

Particle Measuring Systems, Inc.

5475 Airport Blvd

Boulder, Colorado 80301 USA

Tel: +1 303 443 7100

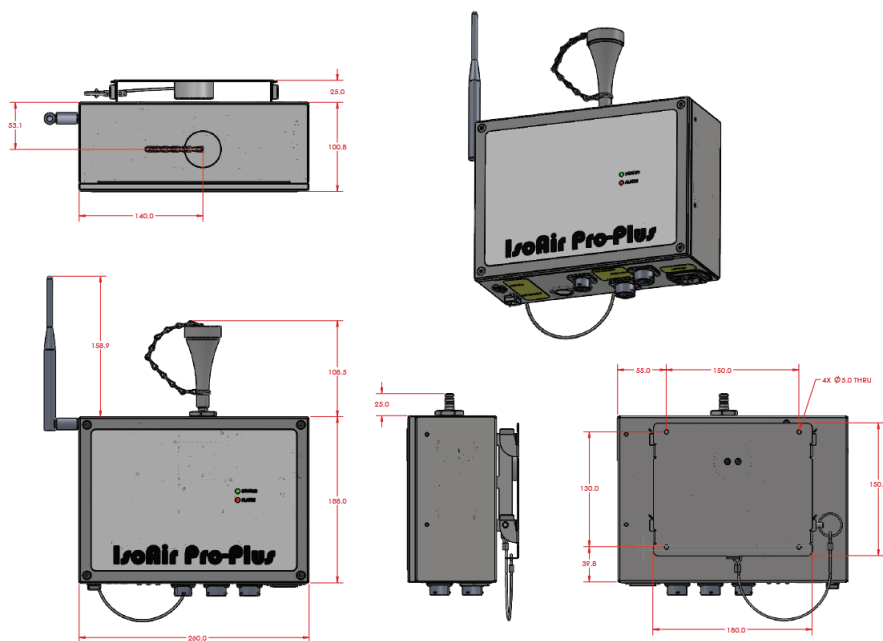

BUSINESS AMBITION FOR 1.5°C

FacilityPro[®] および IsoAir[®] は Particle Measuring Systems, Inc. の登録商標です。その他記載の会社名、製品名はそれぞれその会社の商標または登録商標です。記載されている仕様は予告なく変更されることがありますのでご了承ください。
© 2021 Particle Measuring Systems, Inc. 10042023